

TVL181

3-RAD-DUALANTRIEB-GEGENGEWICHTSSTAPLER 1800KG

1800 kg
 6000 mm
 80 V Li-Ion



Schmaler Gang: Dieser Gegengewichtsstapler kann für eine Vielzahl von Arbeitsanwendungen eingesetzt werden, einschließlich Lagereinrichtungen und schmalen Gängen, mit einem Wendekreis, der bei 1450 mm für CPD15TVL beginnt und bis zu 1585 mm für CPD20TVL reicht.

Laden/Entladen: Er bietet hervorragende Leistungen bei Lade- und Entladeaufgaben an Docks oder an Seitenladefahrzeugen, unterstützt durch seine leistungsstarke 80V-Batterie. Ideal für das Mietgeschäft aufgrund seiner Möglichkeit zum Zwischenladen.

SPEZIFIKATION	REF	EINHEIT	WERT
Batterietyp			Li-Ion
Batteriespannung/Nennkapazität K5		Ah	205
Batteriespannung		V	80
Nenntragfähigkeit/Last	Q	kg	1800
Lastschwerpunktstand	c	mm	500
Eigengewicht		kg	3269
Höhe Hubgerüst eingefahren	h_1	mm	2075
Hub	h_3	mm	3000
Höhe Hubgerüst ausgefahren	h_4	mm	4055
Gesamtlänge	l_1	mm	2833
Gesamtbreite	b_1/b_2	mm	1100
Länge einschließlich Gabelrücken	l_2	mm	1913
Gabelzinkenmaße	s/e/l	mm	40X100X920
Wenderadius	W_a	mm	1550
Hersteller (Kurzbezeichnung)			EP
Typzeichen des Herstellers			CPD18TVL

Merkmale

80 Volt System bietet leistungsstarke Leistung

Die 80-Volt 2*5,0 kW Dual-Drive-Motoren bieten eine höhere Energieeffizienz als die regulären 48-Volt-Motoren, sodass die TVL-Serie ihre Produktivität auf 6 Arbeitsstunden pro Ladeinheit erheblich gesteigert hat.



Großer Arbeitsbereich

Aufgrund der kompakten Größe der EP Lithiumbatterie und der ergonomischen Konfiguration der Steuerhebel sowie des Fußbremshebels bietet der kleine Gabelstapler einen großzügigen Beinfreiheitsraum von 394 mm und bietet den besten Bedienkomfort.



Kompakte Lkw-Größe

Die TVL-Serie verfügt über einen kleinen Wendekreis: 1450 mm bei CPD15TVL, 1550 mm bei CPD18TVL und 1585 mm bei CPD20TVL, was ihn zu einem perfekten Arbeitstier für kleine Lagerräume mit schmalen Gängen innerhalb von 3,5 m macht.



Integrierter Ladegerät

Der Gabelstapler der TVL-Serie wird mit einer EP Li-Ion-Batterie und einem 35A einphasigen integrierten Ladegerät mit 16 A Stecker geliefert, das es ermöglicht, den Gabelstapler an jedem Stromanschluss aufzuladen (außer 10A und 13A Haushaltssteckdosen in der Schweiz und England).



Verbesserter Mast mit optimaler Sichtbarkeit und Stabilität

Die TVL-Serie verwendet dasselbe hochfeste Mastdesign wie der CPD20L2, das die beste Rundumsicht und große Stabilität bei weniger Wackeln, selbst im Vollbeladungszustand, bietet.



VDI Chart

	SPEZIFIKATION	REF	EINHEIT	WERT
1.1	Hersteller (Kurzbezeichnung)			EP
1.2	Typzeichen des Herstellers			CPD18TVL
1.3	Antrieb			Elektrisch
1.4	Bedienung			Sitzend
1.5	Nenntragfähigkeit/Last	Q	kg	1800
1.6	Lastschwerpunktstand	c	mm	500
1.8	Lastabstand, Mitte der Antriebsachse bis Gabel	x	mm	420
1.9	Radstand	y	mm	1330
2.1	Eigengewicht		kg	3269
2.2	Achslast mit Last vorn/hinten		kg	4415/654
2.3	Achslast ohne Last vorn/hinten		kg	1368/1901
3.1	Bereifung			Vollgummi
3.2	Reifengröße, vorn		mm	18X7-8
3.3	Reifengröße, hinten		mm	140/55-9
3.5	Räder, Anzahl vorn/hinten (x = angetrieben)			2X/2
3.6	Spurweite, vorn	b ₁₀	mm	943
3.7	Spurweite, hinten	b ₁₁	mm	210
4.1	Neigung Hubgerüst/Gabelträger vor/zurück		°	5/5
4.2	Höhe Hubgerüst eingefahren	h ₁	mm	2075
4.3	Freihub	h ₂	mm	100
4.4	Hub	h ₃	mm	3000
4.5	Höhe Hubgerüst ausgefahren	h ₄	mm	4055
4.7	Höhe Schutzdach (Kabine)	h ₆	mm	2078
4.8	Sitzhöhe bezogen auf SIP/Standhöhe	h ₇	mm	1050
4.12	Kupplungshöhe	h ₁₀	mm	600
4.19	Gesamtlänge	l ₁	mm	2833
4.20	Länge einschließlich Gabelrücken	l ₂	mm	1913
4.21	Gesamtbreite	b ₁ /b ₂	mm	1100
4.22	Gabelzinkenmaße	s/e/l	mm	40X100X920
4.23	Gabelträger ISO 2328, Klasse/Typ A, B			2A
4.24	Gabelträgerbreite		mm	1040
4.31	Bodenfreiheit mit Last unter Hubgerüst		mm	89

SPEZIFIKATION		REF	EINHEIT	WERT
4.32	Bodenfreiheit Mitte Radstand	m ₂	mm	92
4.34.1	Arbeitsgangbreite bei Palette 1000 × 1200 quer	Ast	mm	3275
4.34.2	Arbeitsgangbreite bei Palette 800 × 1200 quer	Ast	mm	3400
4.35	Wenderadius	Wa	mm	1550
5.1	Fahrgeschwindigkeit mit/ohne Last		km/h	13/14
5.2	Hubgeschwindigkeit mit/ohne Last		m/s	0.33/0.45
5.3	Senkgeschwindigkeit mit/ohne Last		m/s	0.4/0.44
5.8	Max. Steigfähigkeit mit/ohne Last		%	10/15
5.10	Betriebsbremse			Hydraulisch
5.11	Feststellbremse			Mechanisch
6.1	Fahrmotor, Leistung S2 60 min		kW	5.0X2
6.2	Hubmotor, Leistung bei S3 15 %		kW	11
6.4	Batteriespannung/Nennkapazität K5		Ah	205
6.4	Batteriespannung		V	80
6.4.1	Batterietyp			Li-Ion
6.5	Batteriegewicht		kg	185
6.6	Energieverbrauch nach DIN EN 16796		kWh/h	5.87
6.7	Umschlagleistung nach VDI 2198			108
6.8	Umschlagseffizienz nach VDI 2198			24.11
8.1	Ausführung des Fahrtriebs			Wechselstrom
10.1	Arbeitsdruck für Anbaugerät		bar	180
10.2	Ölstrom für Anbaugeräte		ℓ/min	25
10.5	Ausführung Lenkung			Hydraulisch
10.7	Schalldruckpegel L pAZ (Fahrerplatz)		dB(A)	70

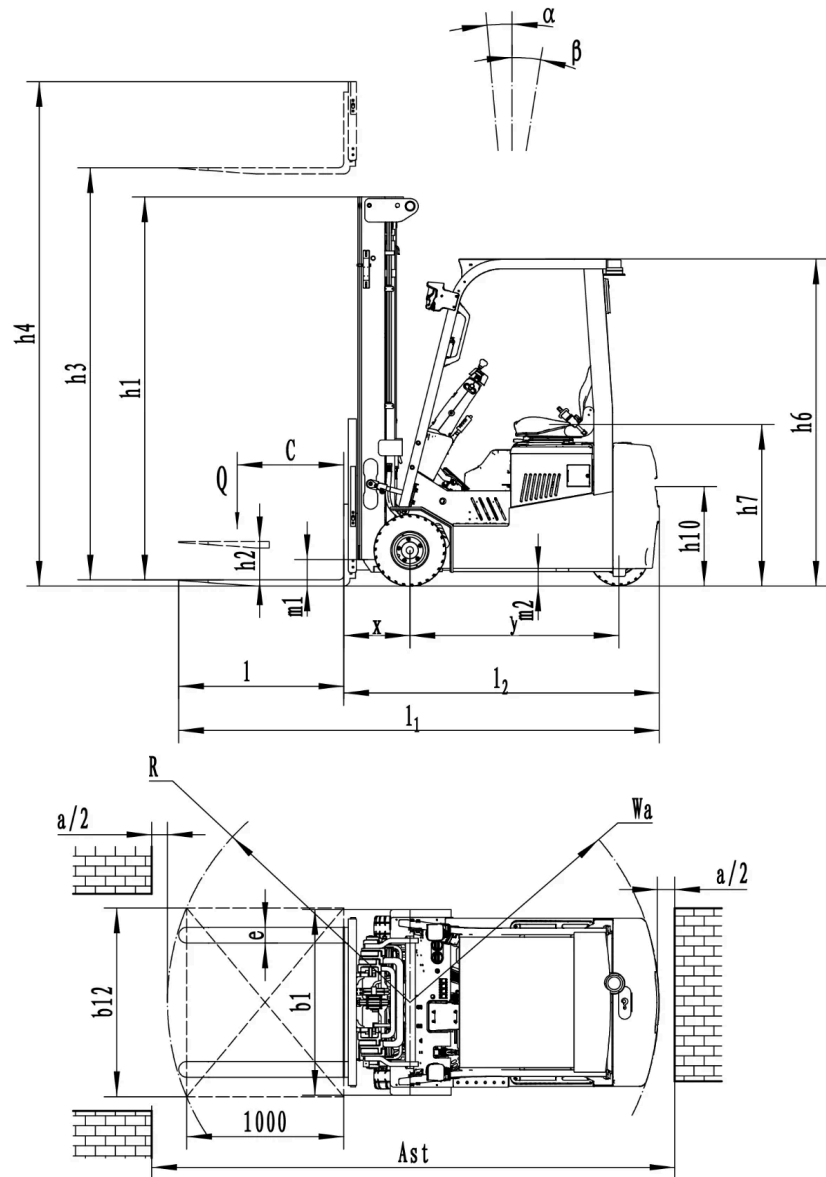

RATED CAPACITIES AND LOAD CENTERES GRAPH

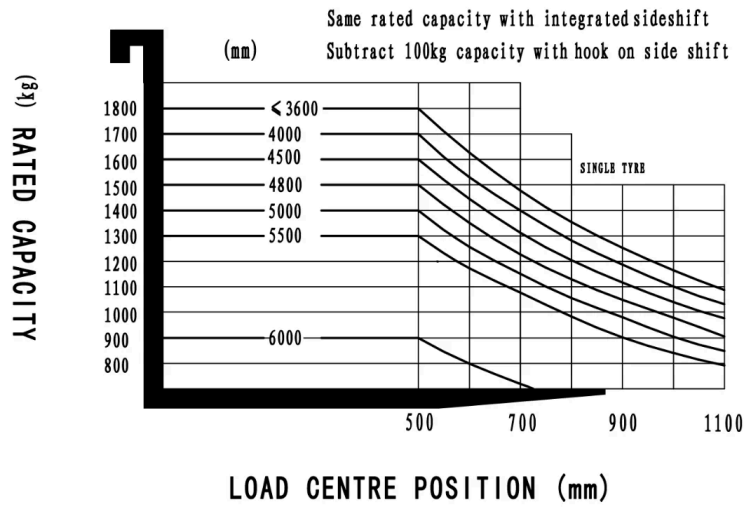

Mastoptionen

MASTTYP	HUBHÖHE (H3, MM)	MASTHÖHE EINGEF. (H1, MM)	MASTHÖHE AUSGEF., O. RL (H4, MM)	MASTHÖHE AUSGEF., M. RL (H4, MM)	FREIHUB, O. RL (H2, MM)	FREIHUB, M. RL (H2, MM)
2-Standard Mast	3000	2075	3740	4055	100	100
2-Standard Mast	3600	2375	4340	4655	100	100
2-Standard Mast	4000	2455	4740	5055	100	100
3-Free Mast	4500	2140	5240	5555	1430	1115
3-Free Mast	4800	2240	5540	5855	1530	1215
3-Free Mast	5000	2305	5740	6055	1595	1280
3-Free Mast	5500	2475	6240	6555	1765	1450
3-Free Mast	6000	2690	6740	7055	1980	1665

Optionen

ARTIKEL	OPTIONEN (optionale Artikel gelb markiert)
Gabelmaß	100*40*920 100*40*1070 100*40*1100 100*40*1150 100*40*1220 100*40*1370 100*40*1520 100*40*1800
Option Gabelträgerbreite	1040mm Ja (anpassbar)
Option Gabelträgerhöhe	1067mm (42in) 1220mm (48in) 1520mm (60in) Yes and not customized
Material Vorderrad	Vollgummi Ja (nicht anpassbar)
Material Hinterrad	Solid rubber Yes and not customized
Batteriekapazität	150Ah 205Ah 280Ah
Ladegerät	80V-35A einphasig integriert 80V-60A dreiphasig integriert 80V-35A einphasig extern 80V-65A dreiphasig extern 80V-100A dreiphasig extern
Batterie-Entladungsanzeige (BDI)	Mit Betriebsstundenzähler
Sitztyp	Standard Premium Federung Federung + Sicherheitsgurt-Logikschalter
Anbaugeräte	Nein Integrierter Seitenschieber Externer Seitenschieber Verstellbare Gabel
Zugstift	Ja
Elektrostatische Kette	Yes
Frontleuchte	LED
Rückleuchte	Nein LED
Warnleuchte	Ja
BlueSpot-Warnleuchte	Nein 2 vorne 1 hinten 2 vorne + 1 hinten
Zonen-Warnleuchte	Nein 1 links + 1 rechts (rot)
Rückspiegel	1 in der Mitte Je 1 Rückspiegel beidseitig hinzufügen
Summer	Ja
OPS (Fahrerpräsenzsystem)	Ja
Telematik	Nein Ja (nicht anpassbar)
Kabine	Nein Basis-Halbkabine Erweiterte Halbkabine Vollkabine
Wiper water unit	No Yes, only with cabin and not customized