

EFL253

LI-ION GEGENGEWICHTSSTAPLER 2,5T

 2500 kg
  6000 mm
  80 V Li-Ion



Der EFL 253 ist für intensive Logistik-, Produktions- und Materialhandlungsumgebungen konzipiert. Ideal für Lagerhäuser, Produktionsstätten und Verteilzentren, arbeitet er zuverlässig auf unebenem Gelände im Freien dank seiner großen Vollgummireifen und hohen Bodenfreiheit. Optionale Kabinen, Heizsysteme und ein vollständig geschlossener Aufbau erweitern seine Einsatzmöglichkeiten auf Allwetterbetrieb und garantieren ganzjährige Produktivität in mehreren Branchen.

SPEZIFIKATION	REF	EINHEIT	WERT
Hersteller (Kurzbezeichnung)			EP
Typzeichen des Herstellers			EFL253
Batteriespannung		V	80
Nenntragfähigkeit/Last	Q	kg	2500
Lastschwerpunktstand	c	mm	500
Eigengewicht		kg	3780
Höhe Hubgerüst eingefahren	h_1	mm	2090
Hub	h_3	mm	3000
Höhe Hubgerüst ausgefahren	h_4	mm	4025
Gesamtlänge	l_1	mm	3600
Gesamtbreite	b_1/b_2	mm	1154
Länge einschließlich Gabelrücken	l_2	mm	2530
Gabelzinkenmaße	s/e/l	mm	40X122X1070
Wenderadius	wa	mm	2305
Antrieb			Elektrisch
Bedienung			Sitzend

Merkmale

Die Truckstruktur vereint Ästhetik und ergonomisches Design

Sowohl Praktikabilität als auch Design spiegeln sich in der EFL 3 Serie wider. Sie verfügt über ein stromlinienförmiges und kompaktes Gegengewicht, das besser in engen Räumen passt. Darüber hinaus schützt der regensichere Ladeanschluss den Anschluss vor Wasserspritzern und sorgt für Sicherheit beim Laden.



Lithiumtechnologie ersetzt Verbrennungsmotor

Die Lithium-Technologie hat sich als emissionsfreie und wartungsfreie Alternative zu Diesel bewährt. Die neue Generation der EFL-Serie bewältigt Lasten mit konstant hohem Leistungsvermögen dank der Möglichkeit des Zwischenladens, selbst für die anspruchsvollsten Anwendungen. Die 80 V / 205 Ah Li-Ionen-Batterie bietet wartungsfreien Betrieb, schnelles Laden und konstante Leistungsabgabe für reibungslose Abläufe im Laufe des Tages.

Stabile und zuverlässige Leistung

Mit einer Tragfähigkeit von 2,5 t, bis zu 15 % Steigfähigkeit und hydraulischer Bremse sorgt der EFL253 für sicheres Handling und Kontrolle auf Rampen und unebenen Flächen.



Benutzerfreundliche Bedienung

Ein hochauflösendes LED-Display informiert die Bediener auf einen Blick über Batterie-, Geschwindigkeits- und Betriebsstatus, was das Bewusstsein und die Effizienz verbessert.

VDI Chart

	SPEZIFIKATION	REF	EINHEIT	WERT
1.1	Hersteller (Kurzbezeichnung)			EP
1.2	Typzeichen des Herstellers			EFL253
1.3	Antrieb			Elektrisch

SPEZIFIKATION		REF	EINHEIT	WERT
1.4	Bedienung			Sitzend
1.5	Nenntragfähigkeit/Last	Q	kg	2500
1.6	Lastschwerpunktstand	c	mm	500
1.8	Lastabstand, Mitte der Antriebsachse bis Gabel	x	mm	495
1.9	Radstand	y	mm	1740
2.1	Eigengewicht		kg	3780
2.2	Achslast mit Last vorn/hinten		kg	5720/560
2.3	Achslast ohne Last vorn/hinten		kg	1805/1990
3.1	Bereifung			Vollgummi
3.2	Reifengröße, vorn		mm	7.00-12
3.3	Reifengröße, hinten		mm	18X7-8
3.4	Zusatzräder (Abmessungen)		mm	Vollgummi
3.5	Räder, Anzahl vorn/hinten (x = angetrieben)			2X-2
3.6	Spurweite, vorn	b ₁₀	mm	975
3.7	Spurweite, hinten	b ₁₁	mm	955
4.1	Neigung Hubgerüst/Gabelträger vor/zurück	α/β	°	6/10
4.2	Höhe Hubgerüst eingefahren	h ₁	mm	2090
4.3	Freihub	h ₂	mm	120
4.4	Hub	h ₃	mm	3000
4.5	Höhe Hubgerüst ausgefahren	h ₄	mm	4025
4.7	Höhe Schutzdach (Kabine)	h ₆	mm	2165
4.8	Sitzhöhe bezogen auf SIP/Standhöhe	h ₇	mm	1095
4.12	Kupplungshöhe	h ₁₀	mm	330
4.19	Gesamtlänge	l ₁	mm	3600
4.20	Länge einschließlich Gabelrücken	l ₂	mm	2530
4.21	Gesamtbreite	b ₁ /b ₂	mm	1154
4.22	Gabelzinkenmaße	s/e/l	mm	40X122X1070
4.23	Gabelträger ISO 2328, Klasse/Typ A, B			2A
4.24	Gabelträgerbreite		mm	1040
4.31	Bodenfreiheit mit Last unter Hubgerüst		mm	115
4.32	Bodenfreiheit Mitte Radstand	m ₂	mm	170
4.34.1	Arbeitsgangbreite bei Palette 1000 × 1200 quer	Ast	mm	4000
4.34.2	Arbeitsgangbreite bei Palette 800 × 1200 quer	Ast	mm	4200
4.35	Wenderadius	Wa	mm	2305

	SPEZIFIKATION	REF	EINHEIT	WERT
5.1	Fahrgeschwindigkeit mit/ohne Last		km/h	11/12
5.2	Hubgeschwindigkeit mit/ohne Last		m/s	0.29/0.36
5.3	Senkgeschwindigkeit mit/ohne Last		m/s	0.43/0.44
5.8	Max. Steigfähigkeit mit/ohne Last		%	15/15
5.10	Betriebsbremse			Hydraulisch
5.11	Feststellbremse			Mechanisch
6.1	Fahrmotor, Leistung S2 60 min		kW	10
6.2	Hubmotor, Leistung bei S3 15 %		kW	16
6.4.1	Batteriespannung		V	80
6.4.2	Batteriespannung/Nennkapazität K5		Ah	205
6.4.3	Batterietyp			Li-Ion
6.5	Batteriegewicht		kg	160
6.6	Energieverbrauch nach DIN EN 16796		kWh/h	7,24 ¹⁾
6.7	Umschlagleistung nach VDI 2198			135
6.8	Umschlagseffizienz nach VDI 2198			18.64
8.1	Ausführung des Fahrtriebs			AC
10.1	Arbeitsdruck für Anbaugerät		bar	180
10.2	Ölstrom für Anbaugeräte		ℓ/min	35
10.5	Ausführung Lenkung			Hydraulisch
10.7	Schalldruckpegel L pAZ (Fahrerplatz)		dB(A)	dB(A)
15.1	Ausgangsstrom des Ladegeräts		A	80V65A

Änderungen der Spezifikationen und Konstruktionen ohne vorherige Ankündigung im Rahmen der kontinuierlichen Produktverbesserung vorbehalten. Abgebildete Bilder und technische Daten können optionale Ausstattungen enthalten und dienen nur als Referenz. Alle Maße unterliegen den üblichen Fertigungstoleranzen.

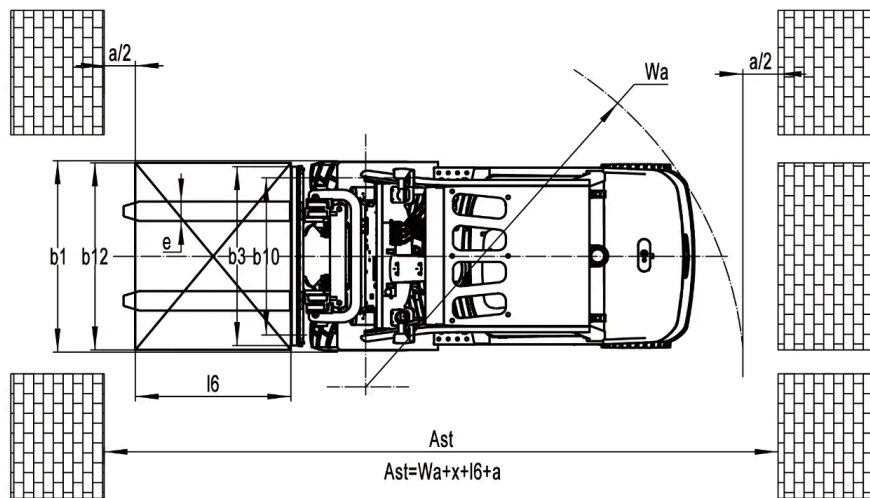
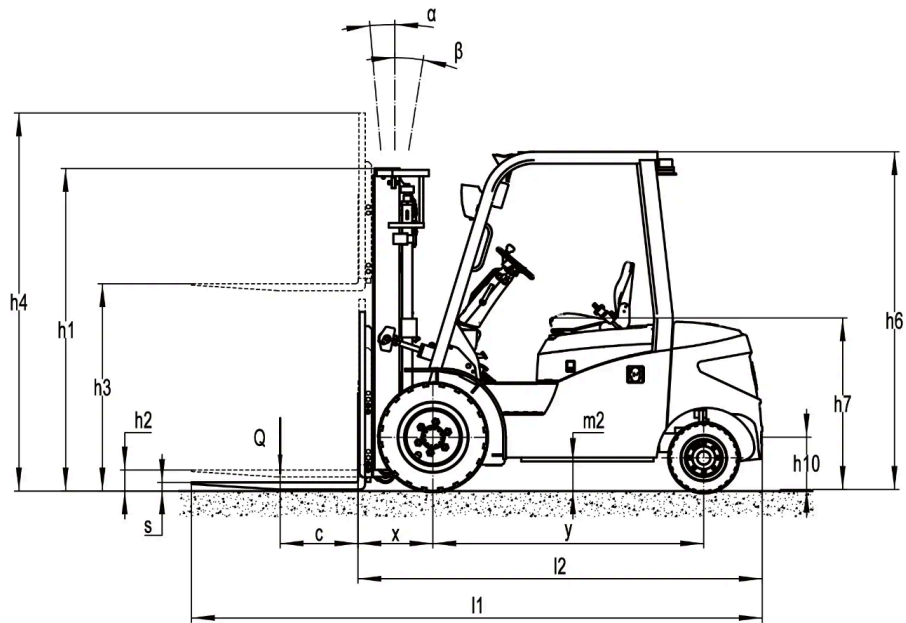

EFL253(S)

RATED CAPACITIES AND LOAD CENTERES GRAPH

SUBTRACT 100Kg WITH SIDE SHIFTER

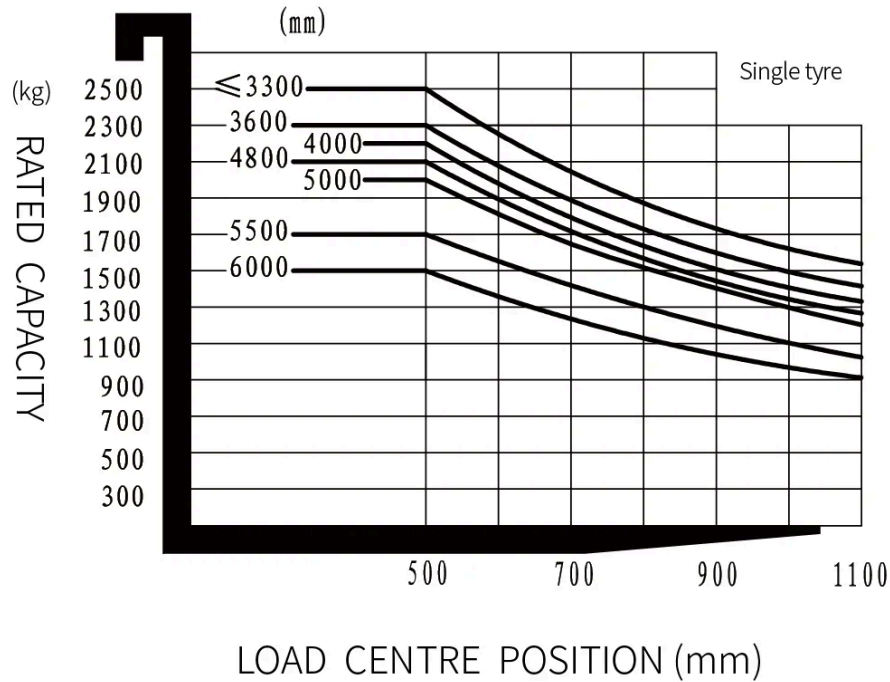

Mastoptionen

MASTTYP	HUBHÖHE (H3, MM)	MASTHÖHE EINGEF. (H1, MM)	MASTHÖHE AUSGEF., O. RL (H4, MM)	MASTHÖHE AUSGEF., M. RL (H4, MM)	FREIHUB, O. RL (H2, MM)	FREIHUB, M. RL (H2, MM)
2-Standard Mast	3000	2090	3595	4060	195	195
2-Standard Mast	3300	2240	3895	4360	195	195
2-Standard Mast	3500	2340	4095	4560	195	195
2-Standard Mast	3600	2390	4195	4660	195	195
2-Standard Mast	4000	2640	4595	5060	195	195
2-Standard Mast	4500	2890	5095	5560	195	195
2-Free Mast	3000	2025	3765	4100	1335	1000

MASTTYP	HUBHÖHE (H3, MM)	MASTHÖHE EINGEF. (H1, MM)	MASTHÖHE AUSGEF., O. RL (H4, MM)	MASTHÖHE AUSGEF., M. RL (H4, MM)	FREIHUB, O. RL (H2, MM)	FREIHUB, M. RL (H2, MM)
2-Free Mast	3300	2175	4065	4400	1485	1150
2-Free Mast	3600	2325	4365	4700	1635	1300
3-Free Mast	4300	2065	5040	5355	1355	1040
3-Free Mast	4500	2145	5230	5545	1435	1120
3-Free Mast	4700	2215	5480	5795	1505	1190
3-Free Mast	4800	2250	5530	5845	1540	1225
3-Free Mast	5000	2335	5730	6045	1625	1310
3-Free Mast	5500	2585	6230	6545	1875	1560
3-Free Mast	6000	2835	6730	7045	2125	1810

Optionen

ARTIKEL	OPTIONEN (optionale Artikel gelb markiert)
Gabelmaß	122*40*920 122*40*1070 122*40*1150 122*40*1220 122*40*1370 122*40*1500 122*40*1600 122*40*1700 122*40*1820 122*40*1900 122*40*2000 122*40*2200
Option Gabelträgerbreite	1040mm Ja und kann angepasst werden
Option Gabelträgerhöhe	1025mm Ja und kann angepasst werden
Vorderradtyp	Einzel Doppel
Material Vorderrad	Pneumatisch Solide Nicht-markierend
Material Hinterrad	Pneumatisch Solide Nicht-markierend
Batteriekapazität	80V205AH 80V280AH 80V410AH 80V460AH
Ladegerät	80V35A extern 80V65A extern 80V60A extern 80V100A extern 80V130A extern 80V150A extern 80V200A extern 80V35A integriert 80V60A integriert
Batterie-Entladungsanzeige (BDI)	Mit der Zeit
Sitztyp	Regulär Premium Federung Federungssitz mit Armlehne Federung+Sicherheitsgurt Logikschalter
Anbaugeräte	Nein Integrierter Seitenschieber Externer Schieber Gabelpositionierer
Zugstift	Ja
Elektrostatische Kette	Ja

ARTIKEL	OPTIONEN (optionale Artikel gelb markiert)
Batterie und Ladegerät mit Heizfunktion	Nein Ja und nicht angepasst
Frontleuchte	LED
Rückleuchte	Nein LED
Warnleuchte	Ja
Lenkungsleuchte	Ja
BlueSpot-Warnleuchte	Nein 2 vorne 1 hinten 2 vorne+ 1 hinten
Zonen-Warnleuchte	Nein Rot, 1 links + 1 rechts
Rückspiegel	1 Rückspiegel Rückspiegel auf beiden Seiten hinzufügen
Summer	Ja
OPS (Fahrerpräsenzsystem)	Nein Ja und nicht angepasst
USB-Schnittstelle	Ja
Telematik	Ja und nicht angepasst Nein
Kabine	Nein Basis-Halbcabine Upgrade-Halbcabine Vollcabine
Joystick	Nein
Heizung	Nein Ja und nicht angepasst